

## Packungsinhalt

- 1 Leuchte
- 1 Montagezubehör
- 1 Gummidichtungsring
- 1 Datenblatt

## Allgemein

### Manueller Funktionstest

Der Funktionstest wird ausgelöst, indem die magnetische Testkarte A-1900 kurzzeitig auf die Markierung „TEST“ gehalten und sofort wieder entfernt wird. Dieser Test überprüft die Lichtquelle sowie den Notstromkreis des Geräts. Der manuelle Funktionstest kann nur durchgeführt werden, wenn sowohl die Netzversorgung als auch der Akku angeschlossen sind. Während des Tests blinkt die CHARGE-LED schnell. Die Batterie muss ausreichend geladen sein. Der Test dauert 3 Sekunden.

### Manueller Autonomietest

Der manuelle Autonomietest wird eingeleitet, indem die magnetische Testkarte A-1900 für fünf bis zehn Sekunden auf die mit „TEST“ gekennzeichnete Stelle gehalten wird. Dieser Test kann nur durchgeführt werden, wenn die Netzversorgung angeschlossen und der Akku vollständig geladen ist. Dabei schaltet die Leuchte in den Notlichtbetrieb und die CHARGE-LED blinkt schnell. Die Testdauer entspricht der ausgewählten Autonomiezeit der Leuchte. Der Test läuft so lange, bis die Batterie vollständig entladen ist. Wird der Nennwert bei der Entladezeit unterschritten, leuchtet die Batteriefehler-LED dauerhaft auf und die Batterie muss ersetzt werden. Liegt die Entladezeit im Nennbereich oder darüber, wechselt die Leuchte automatisch in den Lademodus. Die Batterie wird wieder aufgeladen und die CHARGE-LED blinkt, bis der Ladevorgang abgeschlossen ist.

### Automatischer Funktionstest

Dieser Test umfasst alle Abläufe des manuellen Funktionstests und wird automatisch alle 15 Tage durchgeführt. Die Testdauer beträgt 3 Sekunden.

### Automatischer Autonomietest

Der automatische Autonomietest wird einmal jährlich durchgeführt und überprüft den Notbetrieb sowie die Autonomiedauer des Geräts. Der Test beinhaltet sämtliche Funktionen des manuellen Autonomietests.

### ACHTUNG!

1. Installations- und Wartungsarbeiten dürfen nur von Fachpersonal durchgeführt werden.
2. Benutzen Sie den mitgelieferten Kabelbinder um das Stromkabel zu sichern. Benutzen Sie immer ein rundes Kabel mit einem Durchmesser von 5-10mm (H05RN-F Type 2x1mm<sup>2</sup> oder eins mit ähnlichen mechanischen und elektrischen Eigenschaften). ACHTUNG!! Das Kabel darf nicht verformt werden (diese Anforderung ist wichtig um die IP Isolierung zu gewährleisten).
3. Der Leuchte muss eine Sicherung entsprechend der Gesamtleistung vorgeschaltet sein, bevor man sie an die Versorgungsspannung anschließt.
4. Im Falle eines Batteriewechsels, muss dieser durch ein original Ersatzteil und von kompetenten Fachpersonal durchgeführt werden.
5. Wenn die Notleuchte, für einen längeren Zeitraum als 2 Monate nicht benutzt wird, muss die Batterie von der Leuchte getrennt werden, indem man den Stecker der Batterie abzieht.
6. Um zu verhindern, dass mehrere Leuchten den Autonomietest am selben Tag durchführen, ist darauf zu achten, dass zwischen dem Anschluss der einzelnen Batteriepacks ein Mindestabstand von 1,5 Minuten eingehalten wird.

7. Die Batterien dürfen nicht in normale Abfallbehälter entsorgt werden, sondern nur in spezielle Batterie-Recyclingcontainer. Nicht ins Feuer werfen.

## LED-Anzeigen Status

GREEN (charge)	RED (Fault)	Beschreibung
●	○	Normalbetrieb
●	○	Batterie wird aufgeladen Ein Autonomietest kann währenddessen nicht durchgeführt werden.
○	○	Keine Stromversorgung (Batterie nicht angeschlossen, oder Störung in der Stromversorgung)
●	○	Autonomietest
∅	●	Batteriefehler
●	○	Funktionstest (Dauer: 3s)
∅	●	Defekter LED-Streifen
∅	●	Batteriefehler & Lichtquellenfehler
<b>Note:</b>		● Durchgehend An    ● Schnelles blinken    ● langsames blinken    ○ Aus    ∅ Nicht relevant

## Installationsanweisungen

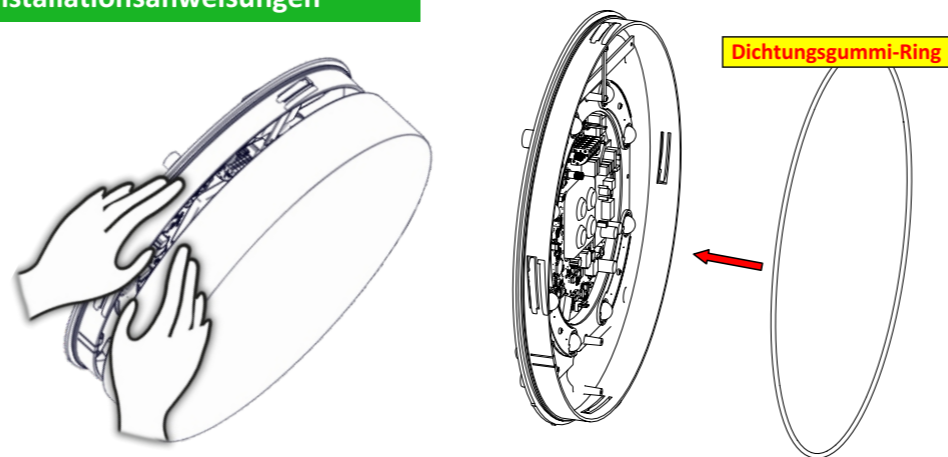

1. Ziehen Sie den Diffusor vorsichtig ab, um ihn von der Leuchtenbasis zu entfernen.
2. Um die Schutzart IP65 zu gewährleisten, setzen Sie den beiliegenden Dichtungring sorgfältig auf die Basis der Leuchte auf.

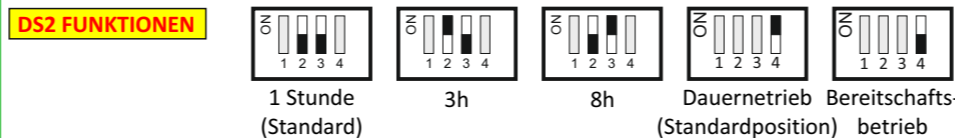
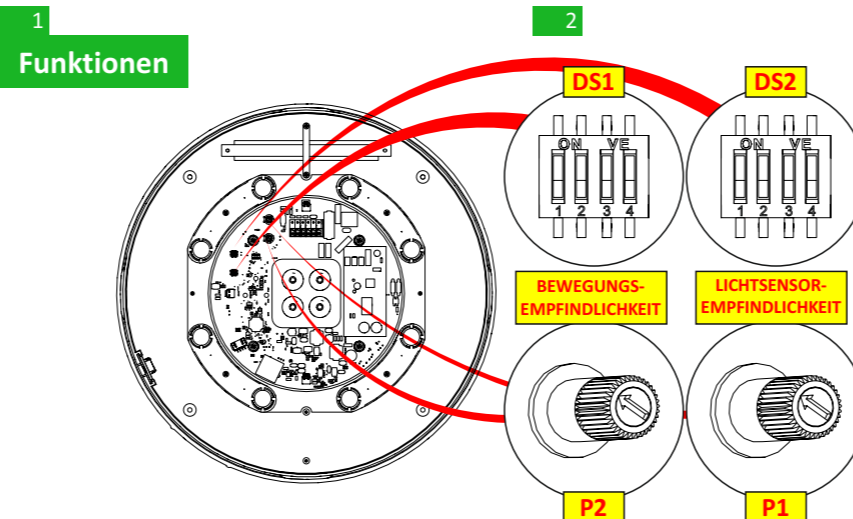

Man kann eine der drei verfügbaren Autonomiedauern auswählen: 1, 3 oder 8 Stunden. Die Auswahl muss erfolgen, bevor die Leuchte an das Stromnetz und die Batterie angeschlossen wird. Die Auswahl erfolgt über die Schalter 2 und 3 des DS1-Schalters.

Im Lieferumfang sind zwei zusätzliche selbstklebende Etiketten enthalten – eines für eine Autonomiedauer von 3 Stunden (180) und eines für 8 Stunden (480). Je nach gewählter Autonomie muss der Installateur das entsprechende Etikett auf die Leuchte aufbringen, um die werkseitig aufgedruckte Standardangabe von 1 Stunde (60) zu überdecken. Der Betriebsmodus der Leuchte (Dauerbetrieb oder Bereitschaftsbetrieb) wird über Schalter 4 von Ds2 eingestellt.

**ACHTUNG!** Die Auswahl muss erfolgen, bevor die Leuchte an das Stromnetz und die Batterie angeschlossen wird.

### DS1 FUNKTIONEN (RADAR-SENSOR)

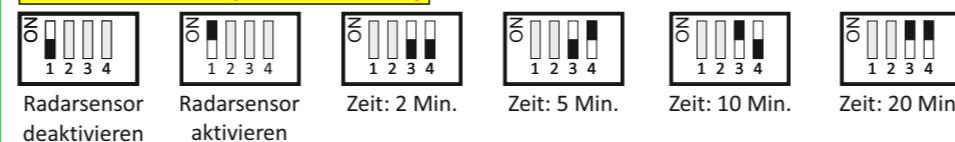

### Radar-Sensor-Konfiguration

Der Benutzer kann den Radarsensor über Schalter 1 (DS1) aktivieren oder deaktivieren.

- Um den Radarsensor zu aktivieren, stellen Sie Schalter 1 auf ON.
- Um den Radarsensor zu deaktivieren, stellen Sie Schalter 1 auf OFF.

Die Bewegungsempfindlichkeit kann über das Einstellrädchen an Position P2 angepasst werden.

### Einstellen der Nachleuchtzeit bei Bewegungserkennung

Die Zeitdauer, für die die Leuchte nach einer erkannten Bewegung eingeschaltet bleibt, wird über die Schalter 3 und 4 von DS1 konfiguriert:

- 2 Minuten → Schalter 3: OFF, Schalter 4: OFF
- 5 Minuten → Schalter 3: OFF, Schalter 4: ON
- 10 Minuten → Schalter 3: ON, Schalter 4: OFF
- 20 Minuten → Schalter 3: ON, Schalter 4: ON

## DS1-FUNKTIONEN (NACHTMODUS)

Um den Nachtmodus zu aktivieren, stellen Sie den Schalter 2 von DS1 in die Position ON. Ist der Nachtmodus aktiviert, reagiert die Leuchte nur bei Dunkelheit auf Bewegungen. Befindet sich Schalter 2 in der Position OFF, erkennt die Leuchte Bewegungen sowohl bei Tag als auch bei Nacht.

Die Empfindlichkeit des Nachtmodus kann über das Stellrad an Position P1 angepasst werden.

**Wichtig:** Die Auswahl des Radar- und Nachtmodus muss bei vom Netz und Akku getrenntem Gerät erfolgen.

**Hinweis:** Der Bewegungssensor funktioniert nur, wenn die Leuchte an das Stromnetz angeschlossen ist und sich im Dauerbetrieb (Maintained Mode) befindet – entweder über den DIP-Schalter DS2 oder über einen externen Schalter (L1).

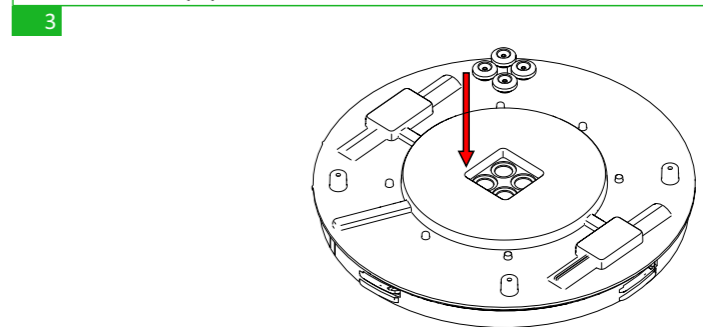

Bringen Sie die vier mitgelieferten Gummidichtungen an und achten Sie darauf, dass sie nicht verformt sind.

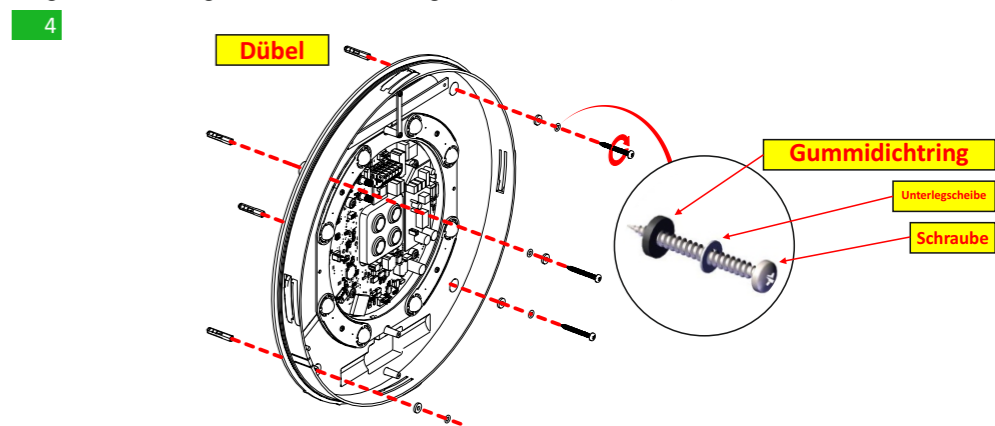

Montieren Sie die Basis der Leuchte mit dem beiliegenden Montagematerial an der Wand oder Decke. Achten Sie darauf, dass die Kontroll-LEDs sichtbar sind und nicht zur Wand zeigen.

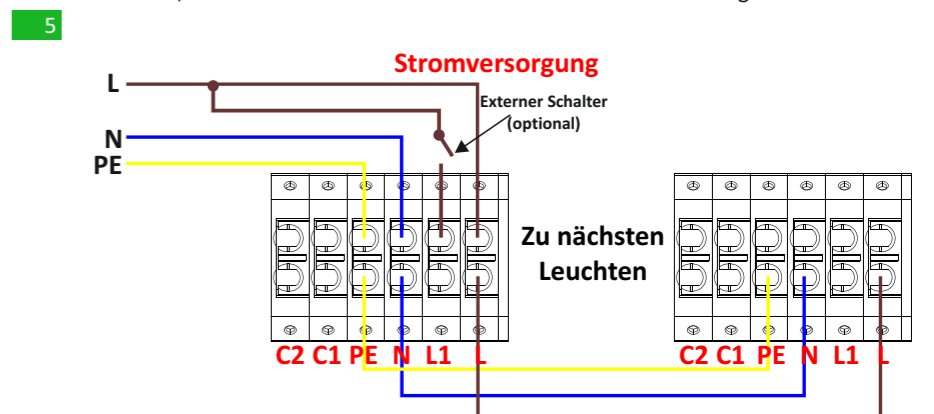

Verwenden Sie einen kleinen Schraubendreher, um ein Loch in die Mitte der Gummidichtung zu stechen. Führen Sie das Rundkabel durch die Dichtung. Schließen Sie das Netzkabel an den entsprechenden Anschlussblock an: N= Neutral, L= Stromleiter, und PE für den Schutzleiter. PE dient ausschließlich der Erdung. L1 (optional) wird für die gesteuerte Steuerung der Leuchte verwendet. Der Querschnitt des Versorgungskabels sollte zwischen 0,8 und 2,5 mm<sup>2</sup> liegen.

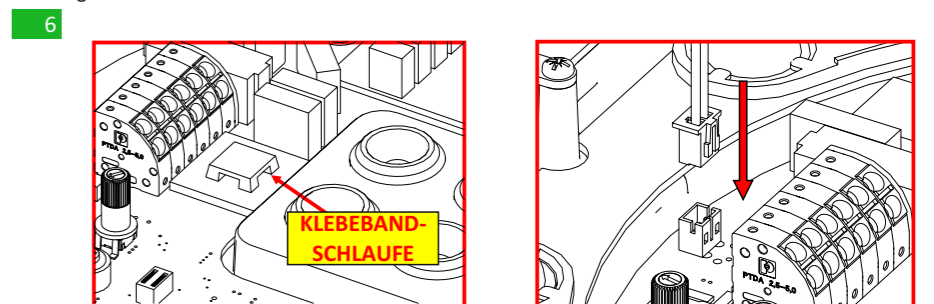

7. Bringen Sie die beiliegende Klebe-Schleife an und befestigen Sie das Stromkabel mit dem mitgelieferten Kabelbinder sicher, sodass es ordnungsgemäß fixiert ist.
8. Verbinden Sie den Batterie-Stecker mit dem entsprechenden Anschluss auf der Leiterplatte (PCB).

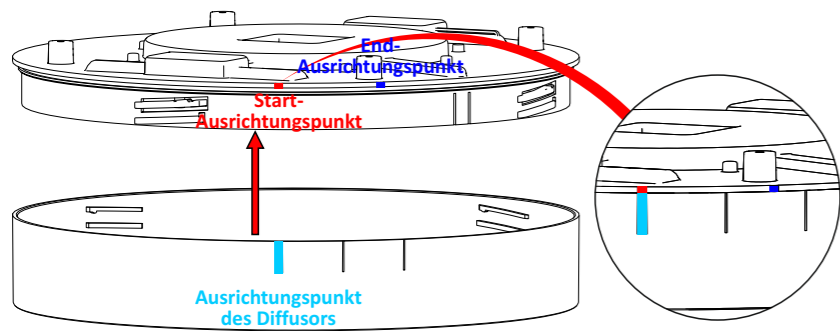

Setzen Sie den Diffusor wieder auf die Leuchtenbasis auf. Achten Sie dabei auf die richtige Ausrichtung – der Ausrichtungspunkt des Diffusors muss mit dem Start-Ausrichtungspunkt der Basis übereinstimmen.

9

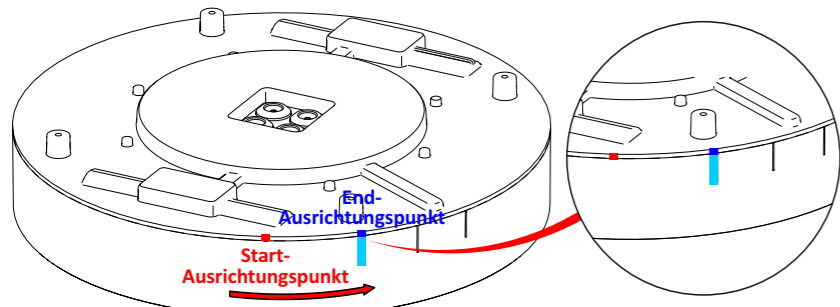

Drehen Sie den Diffusor der Leuchte, bis er sicher am End-Ausrichtungspunkt der Basis einrastet. Achten Sie darauf, dass der Diffusor fest und bündig an der Leuchtenbasis anliegt, sodass keine Spalten entstehen und die Schutzart IP65 gewährleistet ist

10

**ACHTUNG!** Nach der Installation muss die Leuchte mindestens 24 Stunden lang an das Stromnetz angeschlossen bleiben, um die Batterie vollständig aufzuladen und die maximale Akkulaufzeit zu erreichen.

### Batteriewechsel

Nach Unterbrechung der Stromversorgung darf der Batteriewechsel ausschließlich durch qualifiziertes Fachpersonal erfolgen.

1. Leuchte demontieren.
2. Batterie entfernen und durch eine neue Batterie gleichen Typs und mit gleichen technischen Spezifikationen ersetzen.
3. Leuchte wieder montieren.

### Abmessungen in mm 360 Ø x 74 (mm)

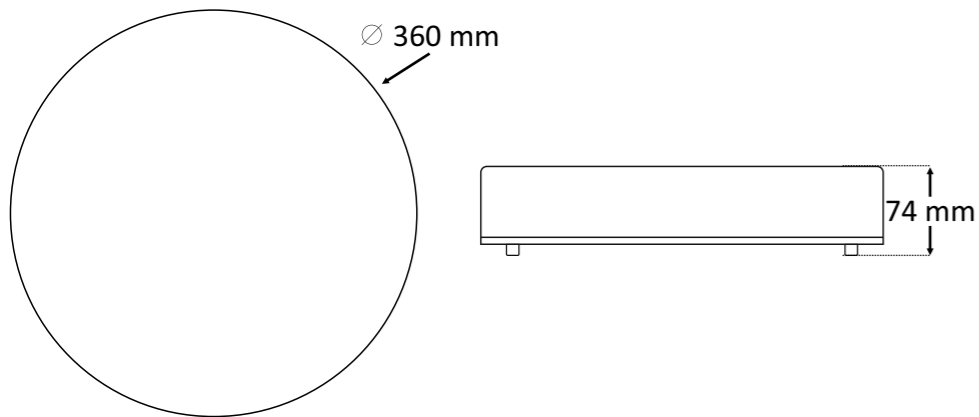

**ANMERKUNG: LED=** Light Emitting Diode (Leuchtdiode)

Erläuterungen zu den Kennzeichnungen auf dem Produktetikett:

**X:** Mit fest integrierter Batterie

**1:** Dauerschaltung\*

**A:** Testgerät im Lieferumfang

**E:** Mit nicht austauschbarer(n) Lampe(n) und/oder Batterie

**F:** Automatisches Testgerät nach IEC 61347-2-7 mit der Bezeichnung **EL-T**

**60:** Dauer des Notbetriebs 1 Stunden

**180:** Dauer des Notbetriebs 3 Stunden

**480:** Dauer des Notbetriebs 8 Stunden

**X 1 A E F 6 0**

\*Dauerschaltung: Die Leuchte leuchtet durchgehend auch bei normaler Stromversorgung.

Bereitschaftsschaltung: Die Leuchte leuchtet nur bei Ausfall der Versorgungsspannung.

### ACHTUNG

Die Lichtquelle dieser Leuchte ist nicht vom Nutzer austauschbar. Wenn die Lichtquelle das Ende ihrer Lebensdauer erreicht hat, muss die gesamte Leuchte ersetzt werden.

4

92340001\_10\_001

### Technische Daten

#### MOS138-SC-Sensor

VERSORGUNGSSPANNUNG	220 - 240V AC / 50-60Hz		
MAXIMALE LEISTUNGS-AUFNAHME	18W / 19.3VA		
VERSORGUNGSSTROM	84mA		
U-OUT	11.2V		
Prated	11.2W		
Irated	1A		
MAX OFFENE SCHALTKREISSPANNUNG	13V		
KABELQUERSCHNITT	0.8 - 2.5mm <sup>2</sup>		
MINDESTLEISTUNGSFAKTOR	0.25		
ISOLATION ZWISCHEN VERSORGUNGS- UND STEUERKLEMMEN	Grundisolierung		
ISOLATION ZWISCHEN VERSORGUNGS- UND BATTERIESCHALTUNG	Grundisolierung		
BATTERIE (LiFePO <sub>4</sub> )	2 x 6.4V / 2Ah		
BATTERIESCHUTZ	Vor Überladung und vollständiger Entladung Das Vorschaltgerät lädt die Batterie nach dem Test 22.3 normal auf		
MIN. / MAX. ENTLADESPANNUNG	5.4V - 7.1V		
MIN. / MAX. ENTLADDESTROM	2200 - 410mA		
MIN. / MAX. LADESTROM	150 - 250mA		
ERHALTUNGSLADESPANNUNG / -STROM	7.1V - 0mA		
MAXIMALE LADESPANNUNG	7.5V		
ANZEIGEN	LED Fault, LED Charge / Magnetic Switch		
BATTERIELADEZEIT	23 Stunden		
AUTONOMIE	1 - 3 - 8 Stunden		
LICHTQUELLE	8 Weiße Power LED		
INTENSITÄT DER LICHTQUELLE (230V)	2050lm		
INTENSITÄT DER LICHTQUELLE (NOTBETRIEB)	1h: 2000lm	3h: 850lm	8h: 370lm
SCHUTZART	IP65		
HERGESTELLT NACH	EN 60598-1, EN 60598-2-22, EN 55015, EN 61547, EN 61000-3-2, EN 61000-3-3		
GEEIGNETE UMGEBUNGSTEMPERATUR	5 - 40°C		
MAXIMALE TEMPERATUR DER STEUERVORRICHTUNG: tc	72°C bei U2		
RELATIVE LUFTFEUCHTIGKEIT	bis zu 95%		
MATERIAL	ABS/PC, PC		
MATERIALFARBE	Weiss		
ABMESSUNGEN (L x B x H)	360 x 74 mm		
GEWICHT	1500gr		
GARANTIE	2 Jahre		
VORSCHALTGERÄT MIT AUTOMATISCHER TESTFUNKTION	<b>EL-T</b>		

### Technische Daten des LED-Moduls

HERSTELLER	DFA GmbH
MODELLNUMMER	MOS138-SC-Sensor
SPANNUNGSBEREICH	11.2V - 12.5V
NENNLEISTUNG	11.2W
VERBINDUNG	Kabelverbindung
TEMPERATUR (tc)	60 °C maximal über die gesamte Leiterplatte

### Garantie

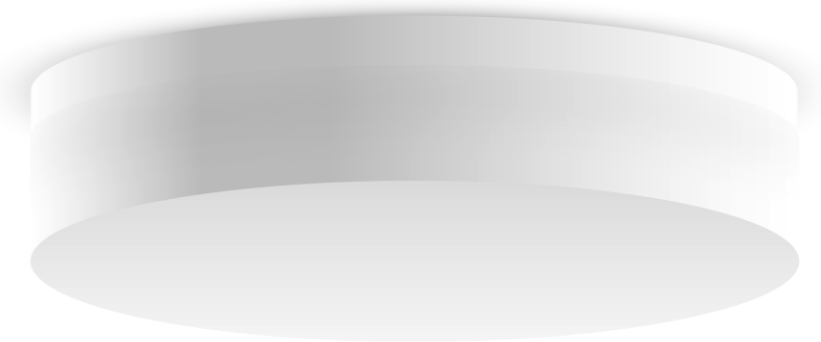

## MOS138-SC-Sensor

**SELBSTTESTENDE NOTLEUCHE  
IN DAUER- UND BEREITSCHAFTSSCHALTUNG  
MIT BEWEGUNGSSENSOR.**



+ Dierk Franke Akkumulatoren GmbH -

5

92340001\_10\_001